

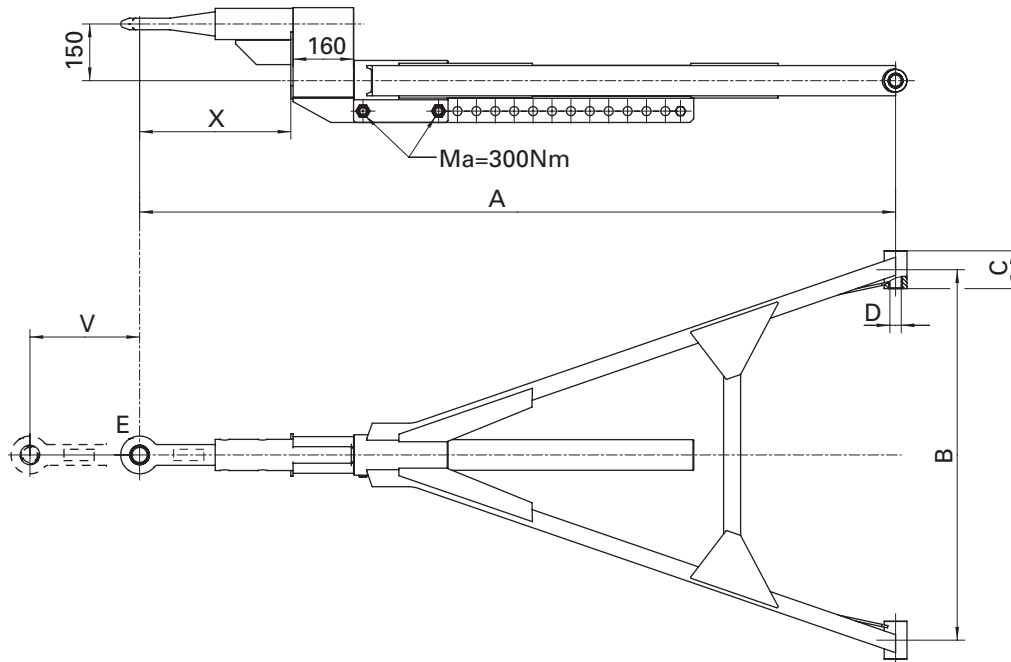

GZHL

- DE** Zuggabel längenverstellbar mit gekröpfter Zugstange
- EN** Drawbar extendable, with cranked towing bar
- FR** Flèche de remorque réglable en longueur, avec barre de traction coudée
- IT** Timone regolabile in lunghezza, con barra di trazione piegata a gomito
- ES** Lanza-timón extensible, con barra de tracción acodada



													
		R	Av	D	EG/ECE	A	B	C	D	E	V	X	
		(t)	(t)	(kN)		(mm)	(mm)	(mm)	(mm)		(mm)	(mm)	
YU	GZHL 30 A**	30	10	120	e4 00-2243	1100-1250	600-1300	60-100	24-50	1,3,4	8x50, (12x50*)	200	U 80
YU	GZHL 30 A**	30	10	120	e4 00-2243	1300-1450	600-1300	60-100	24-50	1,3,4	8x50, (12x50*)	400	U 80
YU	GZHL 30 A**	30	10	120	e4 00-2243	1500-1900	600-1300	60-100	24-50	1,3,4	12x50	400	U 80
YU	GZHL 30 B**	30	10	100	e4 00-2243	1950-2400	600-1300	60-100	24-50	1,3,4	12x50	400	U 80

* Zugstangenüberstand nach hinten berücksichtigen. • note rear protrusion of towbar • Tenir compte de la résistance des barres de remorquage vers l'arrière • Tenere conto della prominente posteriore della barra di trazione • Tener en cuenta el saliente hacia atrás de la barra de tracción

** Nicht geeignet für Forst- u. Baustellenfahrzeuge. • Not suitable for forestry and construction vehicles. • Ne convient pas aux véhicules d'exploitation forestière ou engins de chantier • Inadatto all'impiego in cantieri e nell'economia boschiva. • No es apto para vehículos forestales y de la construcción.